



## 2022 Maverick Mud Flap Set, Rear Mounting Diagram & Instructions

### IMPORTANT:

**The manufacturer is not responsible for negligent use of vehicle with mud flaps installed, including over-tightening of screws and bolts causing damage to vehicle or mud flaps.**

### TOOLS REQUIRED:

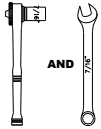

1/4" open wrench  
and socket wrench

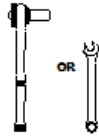

7/16" open wrench  
or socket wrench



7mm Socket

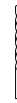

1/4" Drill Bit

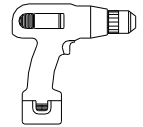

Electric or  
Rechargeable Drill

### BRACKETS AND FLAPS

(1) Flap Assembly  
Driver Side

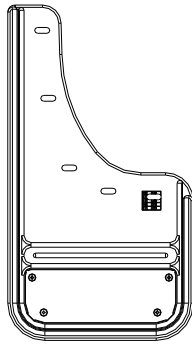

(1) Flap Assembly  
Passenger Side

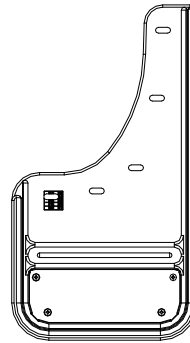

(1) "L" Bracket  
Driver Side  
Part #770274

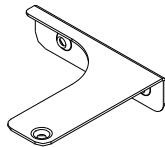

(1) "T" Bracket  
Passenger Side  
Part #770275

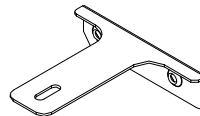

### PARTS BAG #770277

A) (2) Capscrew, Blk Oxid  
SS, 1/4"-20UNC x 1"  
Part #014073

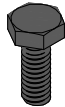

B) (9) Screw, Sheet Metal  
#8-18 x 1.25" SS, Blk Oxid.  
Part #016061



C) (2) Washer, Offset  
0.281" x 1.5" SS, Blk Ox.  
Part #018087



D) (9) Washer, Flat  
0.203" x 1" SS, Blk Ox.  
Part #018070

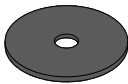

E) (1) Washer, Nylon  
0.203" x 0.885"  
Part #054080

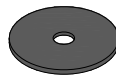

F) (2) Spring Nut  
1/4"-20 UNC 0.54" Reach  
Part #028010



Please check out our YouTube channel to see an install video for this application.



## **INSTALLATION**

*For ease of installation, it is suggested that the wheel be removed.*

1. Before you install your Mud Flap set, see the diagram and parts list for all necessary parts. Start on the driver's side.
2. Remove 2 factory screws and 2 factory push pins from factory holes #6 to #9. Note: Factory push pin from hole #6 will be reinstalled in a later step. (See Diagram #1)
3. Install spring nut (f) on factory hole #7. (See Diagram #1)
4. Loosely install mud flap holes #4 & #5 to bracket holes #10 & #11 using a sheet metal screw (b) and a flat washer (d). (See Diagram #1)
5. Loosely install mud flap hole #1 to spring nut (f) on factory hole #7 using a capscrew (a) and offset washer (c). (See Diagram #1)
6. Loosely install mud flap holes #2 & #3 to factory holes #8 & #9 using a sheet metal screw (b) and flat washer (d). (See Diagram #1)

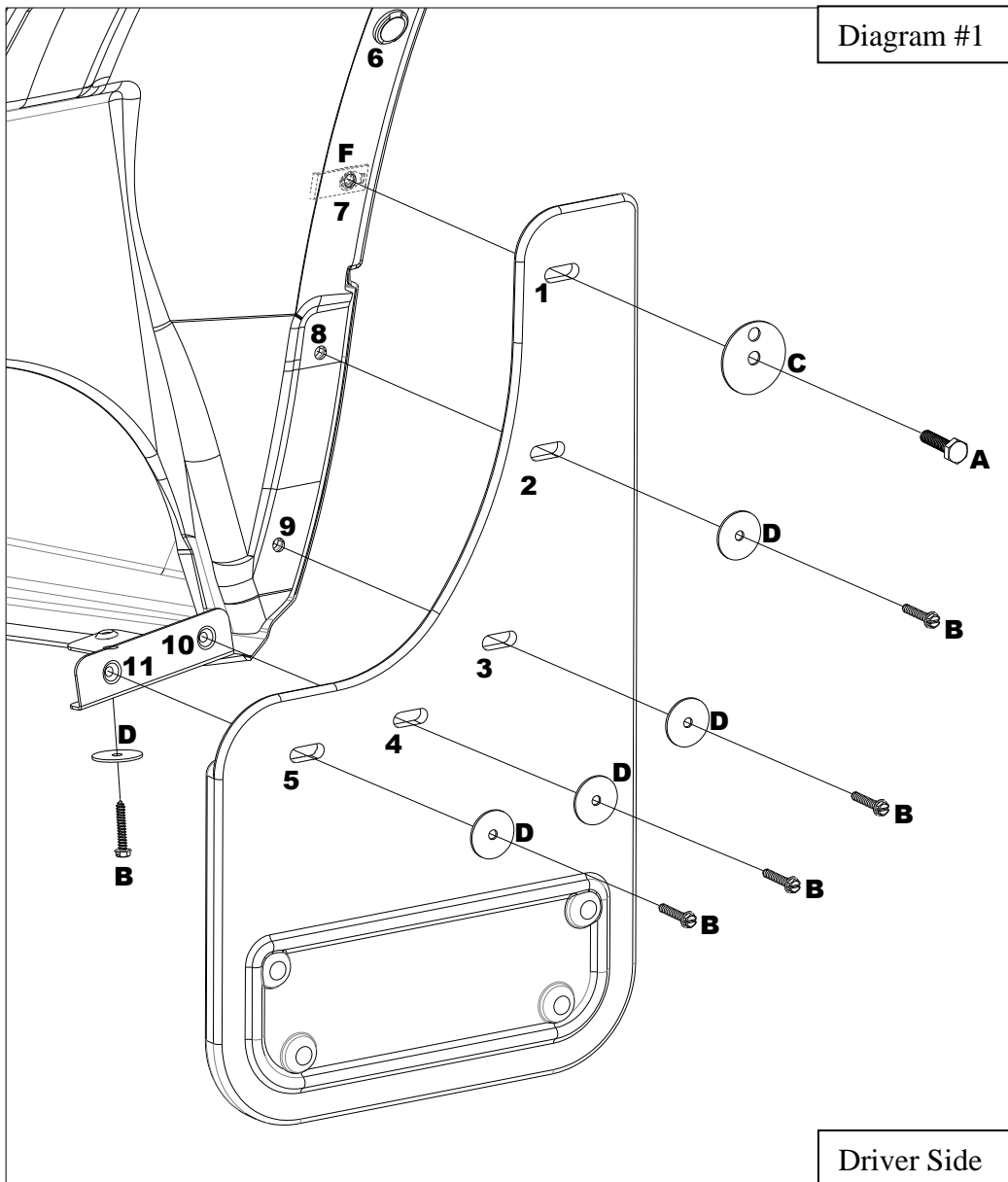

7. Tighten capscrew (a) on mud flap hole #1.
8. Using a square or other levelling tool, ensure that the flap is level.
9. Tighten fasteners on mud flap holes #2 & #3.

10a. For driver's side: Align bracket hole #12 on the plastic edge on the underside of the vehicle. Mark the plastic where bracket hole #12 sits, then drill a 1/4" hole through the marked spot on the plastic. Install bracket hole #12 to newly drilled hole using a sheet metal screw (b) and flat washer (d). (See Diagram #2a)

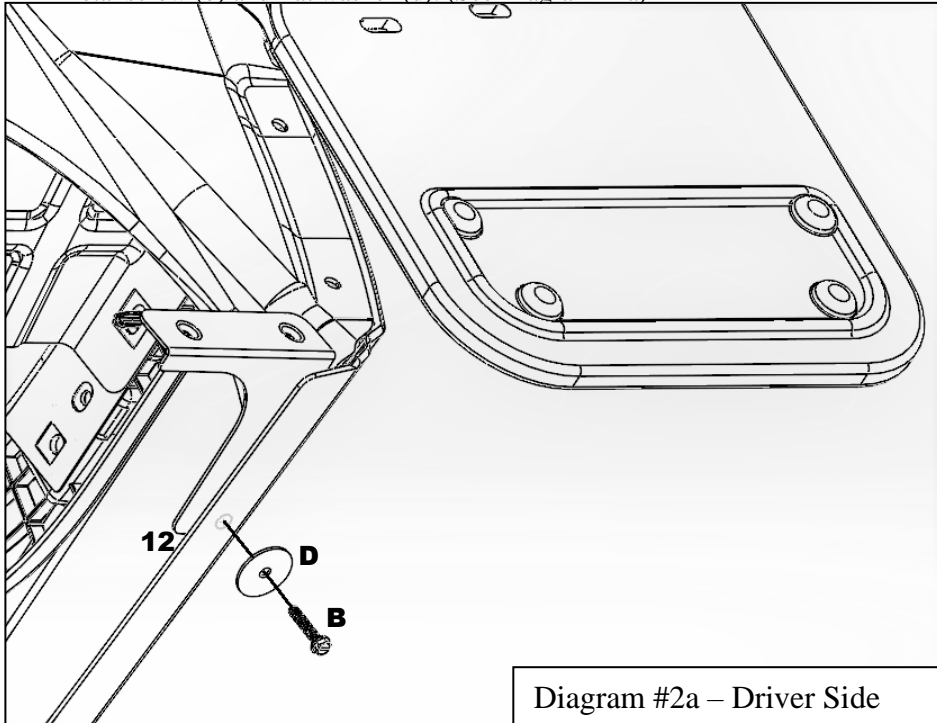

10b. For passenger side: Remove factory screw from underside of fender and install bracket hole #12 to factory hole using the factory screw and provided nylon washer (e). (See Diagram #2b)

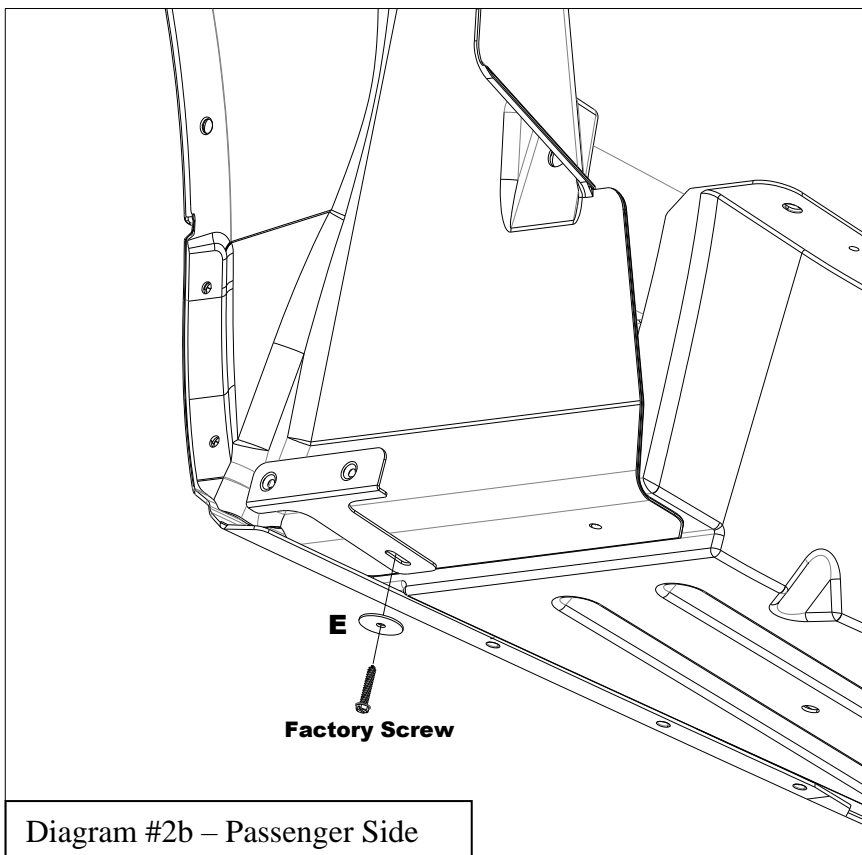

11. Tighten fasteners on mud flap holes #4 & #5, ensuring the mud flap remains level.
12. Reinstall factory push pin on factory hole #6.

Please check out our YouTube channel to see an install video for this application. 





## Gatorback Mud Flaps by Truck Hardware Ltd.

# LIMITED WARRANTY

All Ford part numbers provided by Truck Hardware Ltd. are warranted to be free from defects in materials or workmanship on products properly installed per the installation instructions provided with the product. This warranty covers repair or replacement of any defective product at no charge during the applicable warranty period listed below. Labor for replacement or service of defective product is not paid or reimbursed by Truck Hardware Ltd.

WARRANTY PERIOD		
	USA	Outside USA
Product which appears on New Vehicle Monroney Label (window sticker)	Coverage which matches new vehicle warranty---Ford - 3 years or 36,000 miles whichever comes first; Lincoln 4 years or 50,000 miles whichever comes first	Coverage which matches new vehicle warranty ---Ford - 3 years or 60,000 kilometers whichever comes first; Lincoln 4 years or 80,000 km whichever comes first
Part purchased and installed during or after the original vehicle warranty	Whichever of the following options provides the greater benefit to the customer: 1) 2 years / unlimited miles or 2) The remainder of the new vehicle warranty	Whichever of the following options provides the greater benefit to the customer: 1) 2 years / unlimited kilometers or 2) The remainder of the new vehicle warranty

This limited warranty does not cover any damage, defect or malfunction caused by misuse, abuse, accident, improper installation, modification or improper or lack of maintenance. Incidental and consequential damages are not recoverable under this warranty. This warranty offers you specific legal rights. You may have additional or other rights as which vary from state to state or province to province.

If you experience a warranty issue with this product please visit your Ford dealer. If the repair is covered by the warranty above and completed by the dealership, labor is also covered by Ford -- Ford Warranty and Policy – Section 3.

Please note that Truck Hardware Ltd. has replacement component parts available to assist consumers and dealers to resolve warranty and non-warranty issues as quickly as possible.

**Note to dealer:**

Ford dealers should contact Truck Hardware Ltd. by phone at 1-800-661-8208 and ask to speak to the warranty administrator or by email to: [info@truckhardware.ca](mailto:info@truckhardware.ca).

#### IMPORTANT:

Le fabricant n'est pas responsable de l'utilisation négligente du véhicule avec des garde-boue installés, y compris d'un serrage excessif des vis et des boulons causant des dommages au véhicule ou aux garde-boue.

#### OUTILS NÉCESSAIRES:

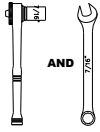

Clé ouverte 1/4" et clé à douille

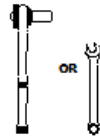

Clé ouverte 7/16" ou clé à douille

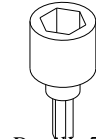

Douille 7mm



Foret 1/4"

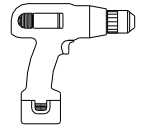

Perceuse électrique ou rechargeable

#### SUPPORTS ET RABATS

(1) Ensemble de volet  
Côté conducteur

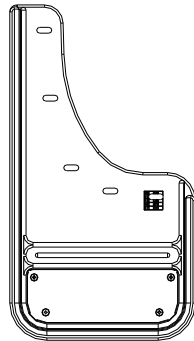

(1) Ensemble de volet  
Côté passager

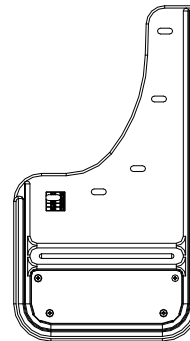

(1) Support en "L"  
Côté conducteur  
Pièce N 770274

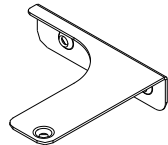

(1) Support en "T"  
Côté passager  
Pièce N 770275

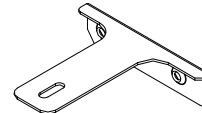

#### SAC DE PIÈCES n 770277

A) (2) Vis d'assemblage,  
oxyde noir Acier inoxydable,  
1/4"-20UNC x 1"  
Pièce N 014073



B) (9) SVis, tôle  
N o 8-18 x 1,25" SS, oxyde noir  
Pièce N 016061



C) (2) Rondelle, décalée  
0,281" x 1,5" acier  
inoxydable, oxyde noir  
Pièce N 018087



D) (9) Rondelle plate  
0,203" x 1" acier inoxydable,  
oxyde noir  
Pièce N 018070

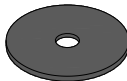

E) (1) Rondelle nylon  
0,203" x 0,885"  
Pièce N 054080

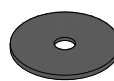

F) (2) SÉcrou à ressort  
1/4"-20 UNC 0,54" Portée  
Pièce N O 028010



Veillez consulter notre chaîne YouTube pour voir une vidéo d'installation de cette application.



10a. Pour le côté conducteur : Alignez le trou du support n° 12 sur le bord en plastique sous le véhicule. Marquez le plastique où le trou du support n° 12 se trouve, puis percez un trou de 1/4" à travers l'endroit marqué sur le plastique. Installez le trou du support n° 12 dans le trou nouvellement percé à l'aide vis à métal (b) et rondelle plate (d). (Voir Diagramme n° 2a)

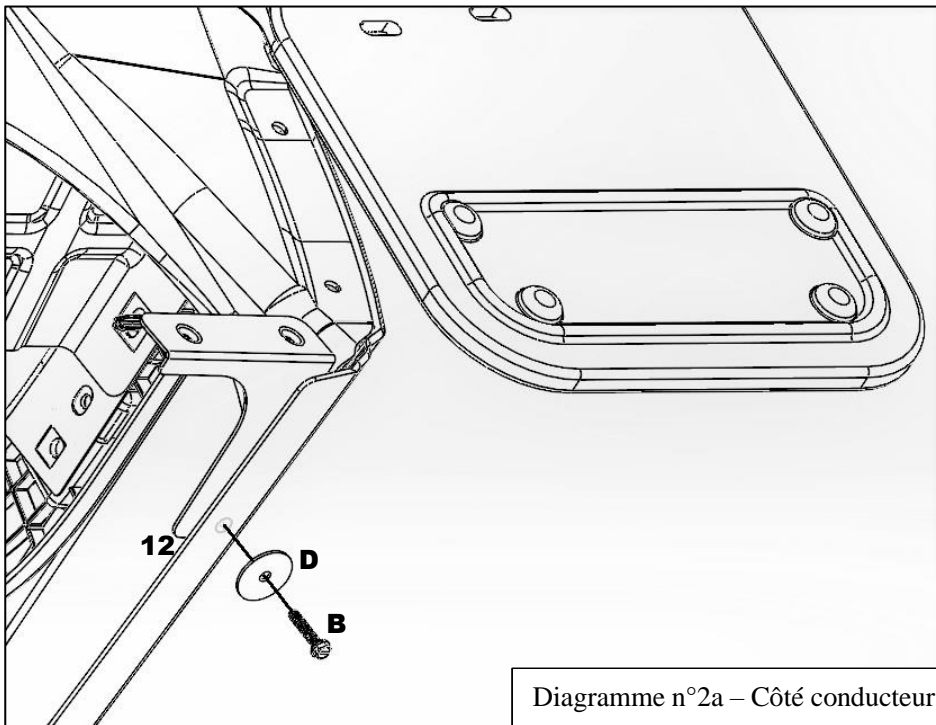

10b. Pour le côté passager : retirez la vis d'usine du dessous de l'aile et installez le trou de support n°12 sur le trou d'usine en utilisant la vis d'usine et la rondellenylon fournies (e). (Voir Diagramme n°2b)

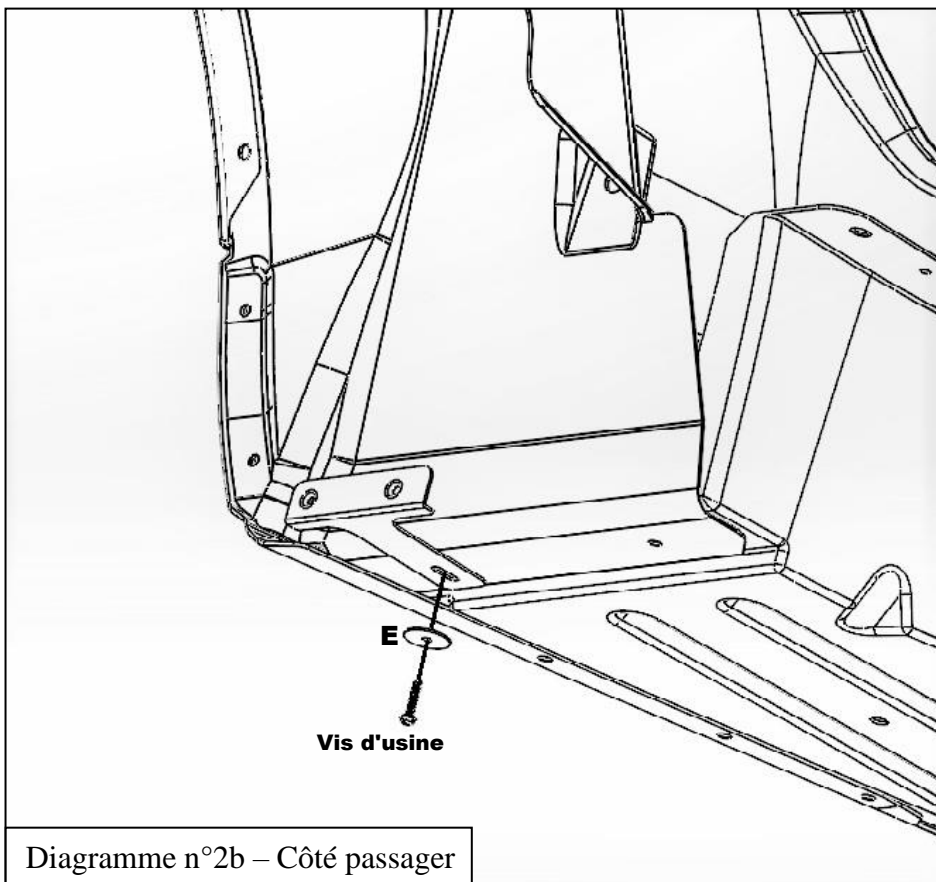

11. Serrez les attaches sur les trous de garde-boue n° 4 et n° 5, en vous assurant que la garde-boue est de niveau.
12. Réinstallez la goupille de poussée d'usine sur le trou d'usine n° 6.

Veuillez consulter notre chaîne YouTube pour voir une vidéo d'installation de cette application.







## Gatorback Garde-Boues par Truck Hardware Ltd.

# GARANTIE LIMITÉE

Tous les numéros de pièces Ford sont fournis par Truck Hardware Ltd. Ils sont garantis d'être exempts de tous défauts matériels ou malfaçon de fabrication si correctement installée suivant les instructions incluses avec ces produits. Cette garantie couvre la réparation et le remplacement de tout produit défectueux gratuitement pendant la période de garantie applicable indiquée ci-dessous. Le travail ou service pour le remplacement des produits défectueux n'est pas payé ou remboursé par Truck Hardware Ltd.

PÉRIODE DE GARANTIE		
	États-Unis	Dehors des États-Unis
Produit apparaissant sur le nouveau véhicule avec étiquette Monroney (autocollant sur la fenêtre)	La couverture qui correspond avec la garantie du véhicule neuf---Ford - 3 ans ou 36,000 miles peu importe lequel vient en premier; Lincoln - 4 ans ou 50,000 miles peu importe lequel vient en premier	La couverture qui correspond avec la garantie du véhicule neuf---Ford - 3 ans ou 60,000 kilomètres peu importe lequel vient en premier; Lincoln - 4 ans ou 80,000 kilomètres peu importe lequel vient en premier
Pièce(s) qui est achetée et installée pendant ou après la garantie d'origine du véhicule	Selon les options suivantes, laquelle avantage le plus le client: 1) 2 ans / miles illimités ou 2) le reste de la garantie du véhicule neuf	Selon les options suivantes, laquelle avantage le plus le client: 2) 2 ans / kilomètres illimités ou 3) le reste de la garantie du véhicule neuf

Cette garantie limitée ne couvre pas les dommages, défauts ou le fonctionnement défectueux causé par une mauvaise utilisation, les abus, accidents, mauvaise installation, les modifications ou l'entretien incorrect ou manquant. Les dommages accessoires et indirects ne sont pas récupérables avec cette garantie. Cette garantie vous offre les droits légaux spécifiques. Vous pouvez avoir des droits supplémentaires ou d'autres qui varient d'un État à l'autre ou d'une Province à l'autre.

Si vous rencontrez un problème de garantie avec ce produit, s'il vous plaît consultez votre vendeur Ford. Si la réparation est couverte par la garantie ci-dessus et complétée par la concession, le travail est également couvert par Ford -- Ford Garantie et la Politique – Section 3.

S'il vous plaît prendre note que, Truck Hardware Ltd. a des pièces de remplacement disponibles pour aider les utilisateurs et les concessionnaires à régler les problèmes de garantie ou non-garantie aussi vite que possible.

Attention au vendeur:

Les concessionnaires Ford devraient communiquer avec Truck Hardware Ltd. par téléphone au 1-800-661-8208 et demandez à parler à l'administrateur de la garantie ou par courriel au: [info@truckhardware.ca](mailto:info@truckhardware.ca).



#### IMPORTANTE:

El fabricante no se responsabiliza por el uso negligente del vehículo con los guardabarros instalados, inclusive al apretar excesivamente los tornillos y las tuercas que causen daños en el vehículo o a los guardabarros.

#### HERRAMIENTAS NECESARIAS:

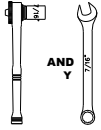

Llave abierta de 1/4" y llave de tuerca

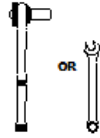

Llave inglesa de 7/16" o llave de cubo

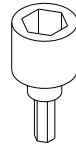

Toma de 7 mm



Broca de 1/4"

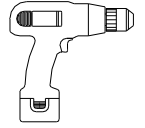

Eléctrico o Taladro recargable

#### SOPORTES Y ABRAZADERAS

(1) Conjunto de solapa Lado del conductor

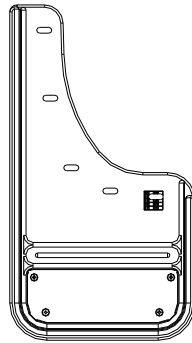

(1) Conjunto de solapa Lado del pasajero

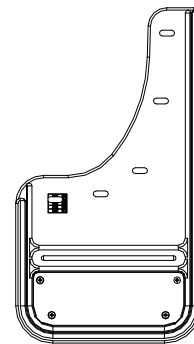

(1) Soporte en "L" Lado del conductor  
Pieza N.º 770274

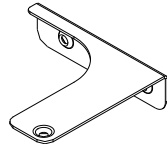

(1) Soporte en "T" Lado del pasajero  
Pieza N.º 770275

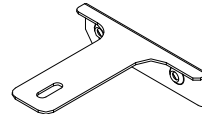

#### BOLSA DE PIEZAS n.º 770277

A) (2) Tornillo de cabeza, óxido negro SS, 1/4"-20UNC x 1" Pieza N.º 014073

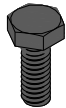

B) (9) Tornillo, chapa # 8-18 x 1,25" SS, Negro Oxid. Pieza n.º 016061



C) (2) Arandela, compensación 0.281" x 1.5" SS, Negro Ox. Pieza n.º 018087



D) (9) Arandela, plana 0,203" x 1" SS Negro Ox. Pieza n.º 018070

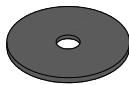

E) (1) Arandela, nylon 0.203" x 0.885" Pieza n.º 054080

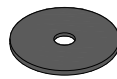

F) (2) Tuerca de muelle Alcance de 1/4"-20 UNC 0,54" Pieza n.º 028010

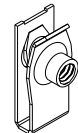

Por favor, eche un vistazo a nuestro canal de YouTube para ver un vídeo de instalación para esta aplicación.

## INSTALACIÓN

*Para facilitar la instalación, se sugiere quitar la rueda.*

1. Antes de instalar su conjunto de guardabarros, consulte el diagrama y la lista de piezas para ver todas las que necesita. Empezar por el lado del conductor.
2. Retire 2 tornillos de fábrica y 2 pasadores de empuje de fábrica de los orificios de fábrica n.º 6 a n.º 9. Nota: El pasador de empuje de fábrica del orificio n.º 6 se volverá a instalar en un paso posterior. (Véase diagrama n.º 1)
3. Instale la tuerca de muelle (f) en el orificio de fábrica n.º 7. (Véase diagrama n.º 1)
4. Instale sin apretar los orificios n.º 4 y n.º 5 del guardabarros en los orificios del soporte n.º 10 y n.º 11 usando un tornillo para chapa metálica (b) y una arandela plana (d). (Véase diagrama n.º 1)
5. Instale sin apretar el orificio del guardabarros n.º 1 en la tuerca de muelle (f) en el orificio de fábrica n.º 7 utilizando un tornillo de cabeza (a) y una arandela de compensación (c). (Véase diagrama n.º 1)
6. Instale sin apretar los orificios n.º 2 y n.º 3 del guardabarros en los orificios de fábrica n.º 8 y n.º 9 usando un tornillo para chapa metálica (b) y una arandela plana (d). (Véase diagrama n.º 1)

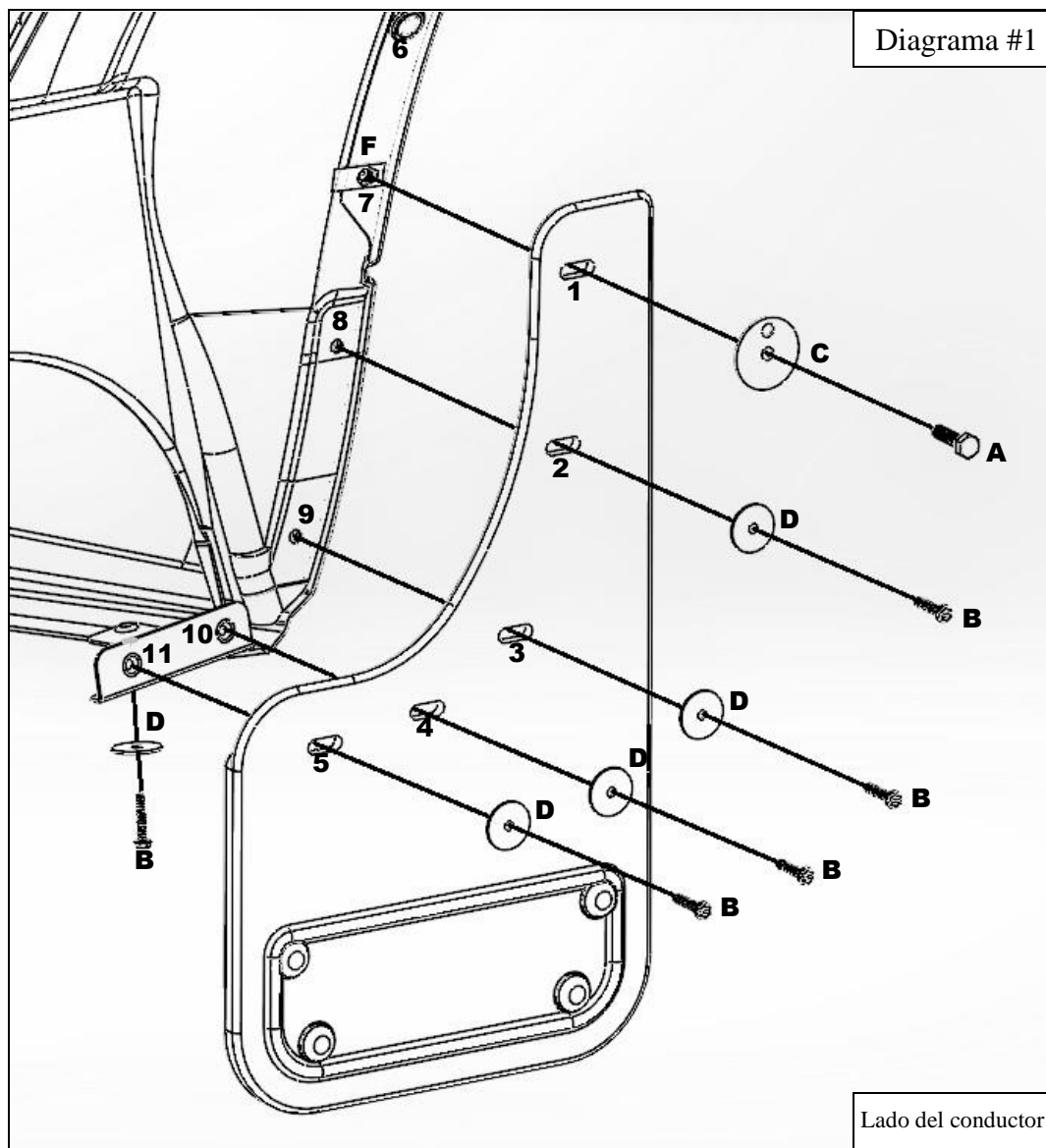

7. Apriete el tornillo de casquete (a) en el orificio n.º 1 del guardabarros.
8. Con una escuadra u otra herramienta niveladora, asegúrese de que el guardabarros esté nivelado.
9. Apriete los sujetadores en los orificios del guardabarros n.º 2 y n.º 3.

10a. Para el lado del conductor: Alinee el orificio del soporte n.º 12 en el borde de plástico en la parte inferior del vehículo. Marque el plástico donde se encuentra el orificio del soporte n.º 12, luego perforo un orificio de 1/4" a través del punto marcado en el plástico. Coloque el orificio del soporte n.º 12 en el orificio recién perforado con un tornillo para chapa metálica (b) y una arandela plana (d). (Véase el diagrama n.º 2)

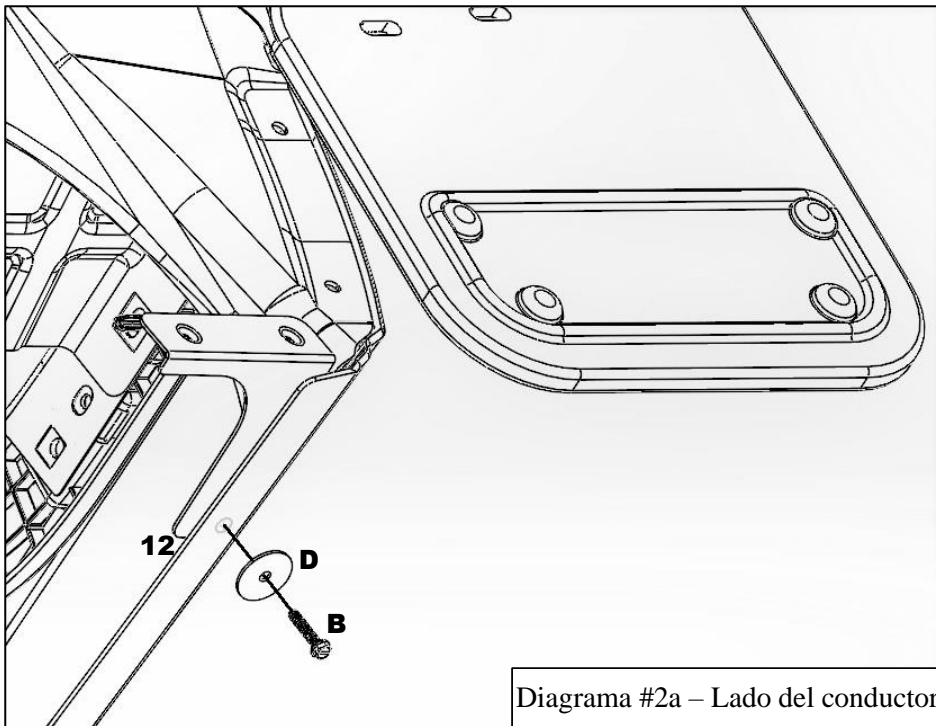

10b. Para el lado del pasajero: Quite el tornillo de fábrica de la parte inferior del guardabarros e instale el orificio del soporte n.º 12 en el orificio de fábrica utilizando el tornillo de fábrica y la arandela de nailon (e) proporcionada. (Véase el diagrama n.º 2b)

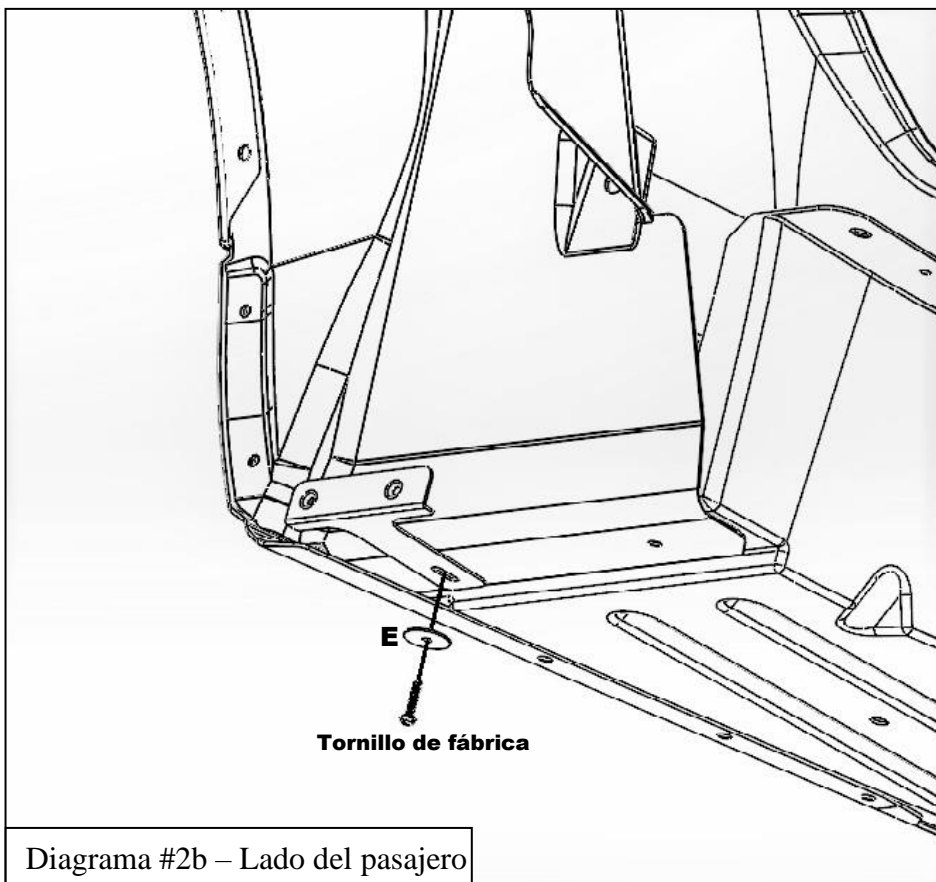

11. Apriete los soportes en los orificios n.º 4 y n.º 5 del guardabarros, asegurándose de que este quede nivelado.
12. Vuelva a colocar el pasador de empuje de fábrica en el orificio de fábrica n.º 6.

Por favor, eche un vistazo a nuestro canal de YouTube para ver un vídeo de instalación para esta aplicación.





## Gatorback Guardafango en Truck Hardware Ltd. GARANTÍA LIMITADA

Todos los números de referencia proporcionados por Ford Truck Hardware Ltd. están garantizados de estar libres de defectos en los materiales o en la fabricación de los productos instalados correctamente según las instrucciones de instalación proporcionadas con el producto. Esta garantía cubre la reparación o el reemplazo de cualquier producto defectuoso sin cargo durante el período de garantía que se enumera a continuación. La mano de obra para el reemplazo o servicio de producto defectuoso no es pagado o reembolsado por Truck Hardware Ltd.

WARRANTY PERIOD		
	USA	Outside USA
Producto que aparece en la Etiqueta Nuevo Vehículo Monroney (calcomanía en la ventana)	Covertura que coincide con la garantía del nuevo vehículo -- -Ford - 3 años o 36,000 millas cualquiera se cumpla primero; Lincoln 4 años o 50,000 millas cualquiera se cumpla primero	Covertura que coincide con la garantía del nuevo vehículo -- -Ford - 3 años o 60,000 kilómetros cualquiera se cumpla primero; Lincoln 4 años o 80,000 km cualquiera se cumpla primero
Partes que se compren e instalen durante o después de la garantía del vehículo	Cualquiera de las siguientes opciones proporciona el mayor beneficio para el cliente: 1)2 años / millas ilimitadas o 2)El resto de la garantía del vehículo nuevo	Cualquiera de las siguientes opciones proporciona el mayor beneficio para el cliente: 1)2 años / millas ilimitadas o 2) El resto de la garantía del vehículo nuevo

Esta garantía limitada no cubre ningún daño, defecto o mal funcionamiento causado por el mal uso, abuso, accidente, instalación incorrecta, modificación inadecuada o falta de mantenimiento. Los daños incidentales y derivados no están cubiertos por esta garantía. Esta garantía le ofrece derechos legales específicos. Usted puede tener derechos adicionales o de otro carácter que varían de un estado a otro.

Si experimenta un problema con la garantía de este producto, visite a su concesionario Ford. Si la reparación está cubierta por la garantía anterior y completada por el concesionario, el trabajo también está cubierto por Ford - Ford Garantía y política - Sección 3.

Tenga en cuenta que Truck Hardware Ltd. tiene partes componentes de repuesto disponibles para ayudar a los consumidores y comerciantes para resolver los problemas de garantía y fuera de garantía tan pronto como sea posible.

Nota al distribuidor:

Los concesionarios de Ford deben ponerse en contacto con Truck Hardware Ltd. por teléfono al 1-800-661-8208 y pedir hablar con el administrador de la garantía o por correo electrónico a: [info@truckhardware.ca](mailto:info@truckhardware.ca).